

## Ignition Timing

### Contact breaker points:

1. Remove the access cover, point cover and generator rotor cover.
2. Open the points (1) with your finger and examine. Pitted or burned points should be replaced and condensers checked. Gray discoloration can be cleaned with a point file.
3. Rotate the generator rotor counterclockwise and check the point gap at its maximum. The standard gap is 0.3 – 0.4 mm (0.012 – 0.016 in.).
4. To adjust the gap, loosen the locking screws (2) and move the breaker point plate (3). When properly adjusted, retighten the locking screws (2).

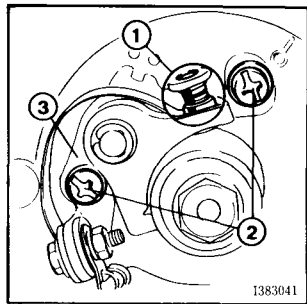

## Distribución del encendido

### Puntos contactos del ruptor :

1. Remueva la cubierta de acceso, la cubierta de puntos y la del rotor del generador.
2. Abra los contactos (1) con los dedos y examínelos. Los contactos cariados o quemados deberán reemplazarse y los condensadores chequearse. El descoloramiento a gris deberá eliminarse cuidadosamente con una lima.
3. Haga girar el rotor del generador a la izquierda y verifique la distancia máxima del ruptor. La distancia normal es de 0,3–0,4 mm.
4. Para ajustar la distancia, afloje los tornillos de bloqueo (2) y mueva la placa del contacto (3). Cuando se ajusta correctamente, apriete de nuevo los tornillos de bloqueo (2).