

Lâmpada da Lanterna Traseira/Luz do Freio



A lâmpada se torna muito quente e permanece quente por algum tempo após ser desligada. Deixe-a esfriar antes de efetuar o serviço.

ATENÇÃO

- Use luvas limpas para substituir a lâmpada.
- Não toque o bulbo da lâmpada com os dedos. As impressões digitais na lâmpada criam pontos quentes e podem causar queima prematura.
- Se tocar na lâmpada com suas mãos, limpe-a com um pano umedecido com álcool para evitar sua queima prematura.

NOTA

Certifique-se de que o interruptor de ignição esteja desligado antes de substituir a lâmpada.

1. Remova os dois parafusos (1).
2. Remova a lente da lanterna (2).

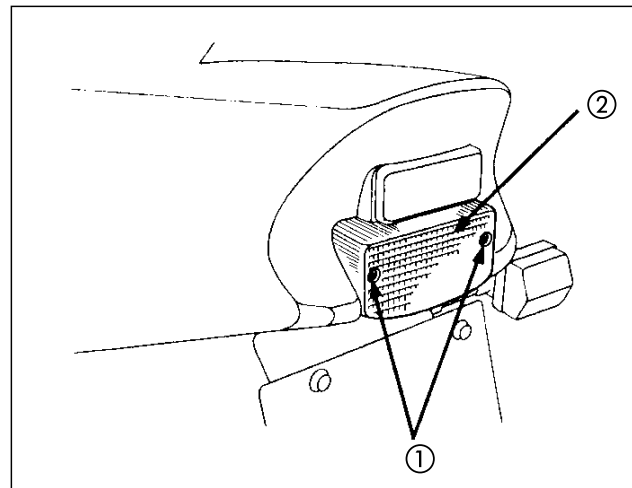

- (1) Parafusos
- (2) Lente da lanterna