

Verifique se o nível do fluido do freio no reservatório está acima da marca inferior (1), com a motocicleta em local plano. Adicione o fluido do freio sempre que o nível do fluido estiver próximo da marca inferior (1). Remova o parafuso (2).

Remova a tampa do reservatório (3), a placa (4) e o diafragma (5). Abasteça o reservatório com fluido para freio DOT 4 até atingir a marca de nível superior (6). Reinstale o diafragma e a tampa do reservatório, apertando a tampa e o parafuso firmemente.

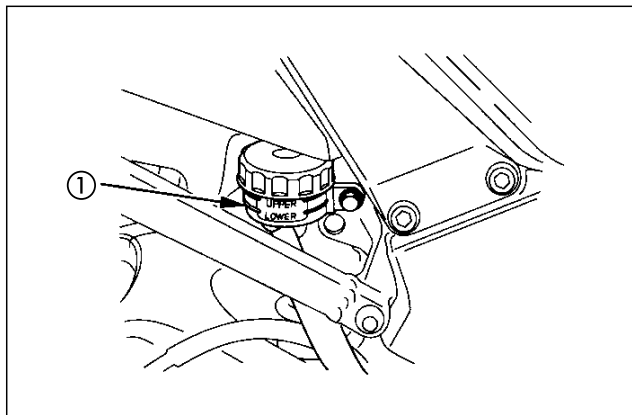

(1) Marca de nível inferior

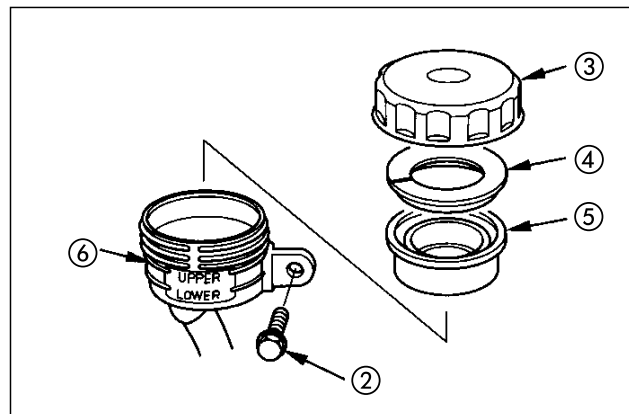

- (2) Parafuso
- (3) Tampa do reservatório
- (4) Placa do diafragma
- (5) Diafragma
- (6) Marca de nível superior

### Outras Verificações

Observe as mangueiras e conexões dos freios dianteiro e traseiro e substitua-as imediatamente caso estejam deterioradas, com rachaduras ou sinais de vazamento.