

Embreagem

O ajuste da embreagem é necessário se a motocicleta apresentar queda de rendimento quando se efetua a mudança de marchas, ou se a embreagem patinar, fazendo com que a velocidade da motocicleta não seja compatível com a rotação do motor.

A folga correta da embreagem deve ser de 10 a 20 mm, medida na extremidade da alavanca (1). Ajustes menores são obtidos por meio do ajustador do cabo da embreagem (3).

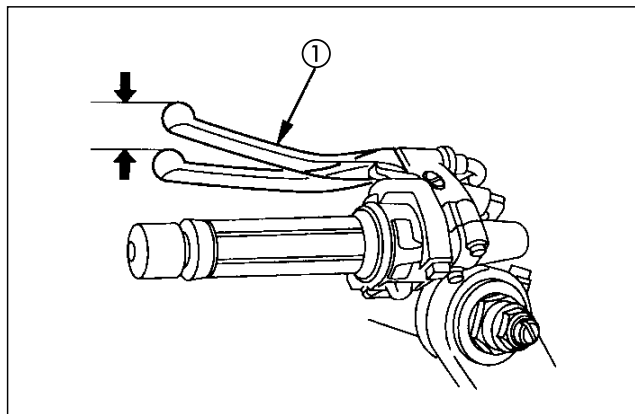

(1) Alavanca da embreagem

1. Solte a contraporca (2) e gire o ajustador (3) no sentido desejado. Reaperte a contraporca e verifique a folga da alavanca novamente.
2. Caso o ajustador tenha sido desrosqueado até seu limite sem que a folga da alavanca fique correta, solte a contraporca (2) e rosqueie completamente o ajustador (3). Aperte a contraporca (2).

Folga: 10 – 20 mm

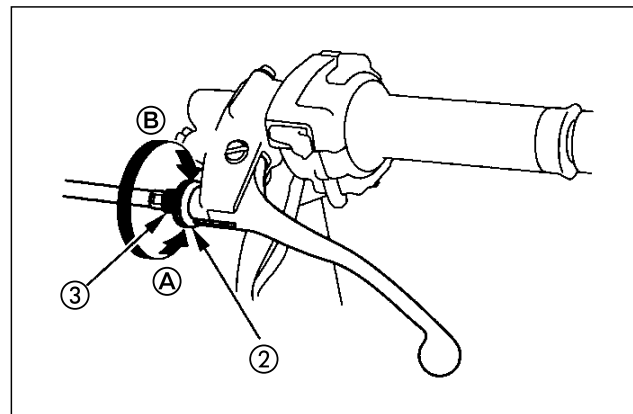

- | | |
|------------------------------------|-------------------------------|
| (2) Contraporca | (A) Aumenta a folga |
| (3) Ajustador do cabo da embreagem | (B) Diminui a folga embreagem |