

## Remoção da Roda Traseira

1. Levante a roda traseira do solo, colocando um suporte sob o motor.
2. Solte a porca do eixo traseiro (1).
3. Solte a contraporca (2) e os parafusos de ajuste da corrente de transmissão (3).
4. Remova a porca do eixo traseiro e arruela.
5. Empurre a roda traseira para a frente e retire a corrente de transmissão (4) da coroa.

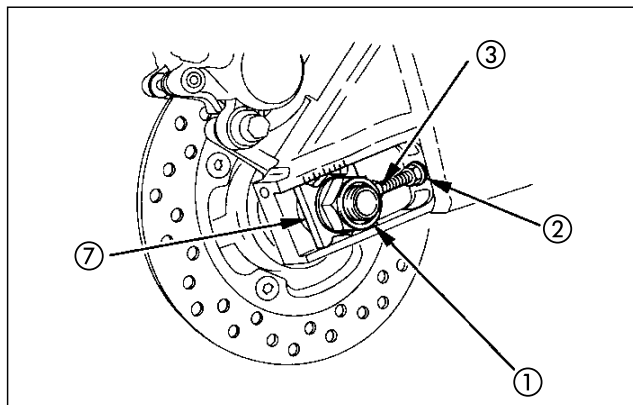

- |                             |                              |
|-----------------------------|------------------------------|
| (1) Porca do eixo traseiro  | (5) Eixo                     |
| (2) Contraporcas            | (6) Placa de ajuste esquerda |
| (3) Parafusos de ajuste     | (7) Placa de ajuste direita  |
| (4) Corrente de transmissão |                              |

6. Remova o eixo traseiro (5), a roda traseira, a placa de ajuste esquerda (6), a placa de ajuste direita (7) e o espaçador do braço oscilante.

### ATENÇÃO

**Não acione o pedal do freio traseiro após a remoção da roda. Os pistões do caliper serão forçados para fora dos cilindros, causando o fechamento das pastilhas do freio, o que dificultará a instalação da roda, além de provocar vazamentos do fluido do freio. Se isto ocorrer será necessário efetuar um serviço de manutenção no sistema de freio. Consulte uma concessionária HONDA.**

