

6. Remove the snap ring (2) and oil filter cap (3) and clean any sludge from the center of the rotor (4) with a lint-free cloth.
7. Unscrew the bolts (5) and remove the filter screen (6). Wash the filter screen (6) in clean solvent.
8. Reassemble in the reverse order of disassembly. If the crankcase cover gasket is damaged, replace it with a new one.

**CAUTION:** When installing the oil filter cap, align the cap rib (7) with the rotor index mark (8).

9. Fill with approx. 2.0 liters (2.1 US qt., 1.8 Imp. qt.) of recommended grade oil. Start the engine and run for several minutes; then stop it and recheck the oil level. Add oil if necessary.

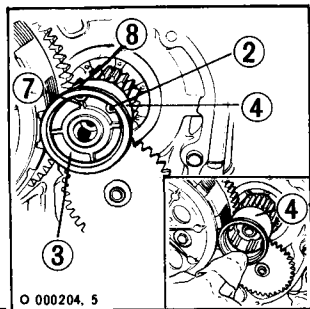

6. Quite el circlip (2) y la tapa del filtro de aceite (3) y limpie el cuerpo del filtro para eliminar completamente el depósito del centro del rotor (4) con un paño limpio y seco.
7. Desatornille los tornillos (5) y quite la malla de filtro (6). Lave la malla de filtro (6) en una solución de detergente limpia.
8. Remonte las piezas desmontadas en orden inverso del desmontaje. Si se encuentra la junta de la cubierta del cárter motor dañada, reemplácela por una nueva.

**ATENCIÓN:** Al instalar la tapa del filtro de aceite, alinee la nervura de tapa (7) con la marca de índice del rotor (8).

9. Rellene el cárter con el aceite de calidad recomendada en 2,0 litros aproximadamente. Arranque el motor y déjelo marchar en vacío durante algunos minutos; luego pare el motor y vuelva a revisar el nivel de aceite. Agregue el aceite, si necesario.

