

## Rear brake lever/Parking brake: (CT200)

Measure the distance the rear brake lever moves before the brake starts to take hold. Free play, measured at the tip of the brake lever (2), should be within 20–30 mm (3/4–1-1/4 in.). Minor adjustments can be made with the cable adjuster (4) on the front brake lever. Loosen the lock nut (3) and turn the front brake cable adjuster (4). Major adjustments should be made using the lower adjuster (5) located on the brake arm (6).

Readjust rear brake pedal free play after the rear brake lever has been adjusted. Other Checks:

Check the brake cable for kinks or signs of wear that could cause sticking or failure. Lubricate the brake cable with a commercially available cable lubricant to prevent wear and corrosion. Make sure the brake arm, spring, and fasteners are in good condition.

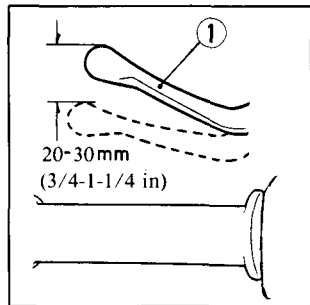

## Palanca del freno trasero/freno de estacionamiento (CT200)

Medir la distancia que se mueve la palanca del freno trasero antes de que el freno empiece a frenar.

El juego libre, medido en la punta de la palanca (2), debe ser de entre 20 y 30 mm. Los ajustes menores pueden efectuarse con el regulador del cable (4) situado en la palanca del freno delantero. Aflojar la contratuerca (3) y girar el regulador del cable del freno delantero (4). Los ajustes importantes deben efectuarse utilizando el regulador inferior (5) situado en la palanca del freno (6). Reajustar el juego libre del pedal del freno trasero después de haber ajustado la palanca del freno trasero.

Otras comprobaciones:

Comprobar el cable del freno por si estuviese retorcido o desgastado, lo que podría causar adhesiones o fallos. Lubricar el cable del freno con un lubricante de cables disponible en el comercio del ramo para evitar el desgaste prematuro y la corrosión.

