

3. If adjustment is necessary, turn the rear brake adjusting nut (4).
4. Apply the brake several times and check for free wheel rotation when released.

**NOTE: Make sure that the cut-out on the adjusting nut is seated on the brake arm pin after the final adjustment has been made.**

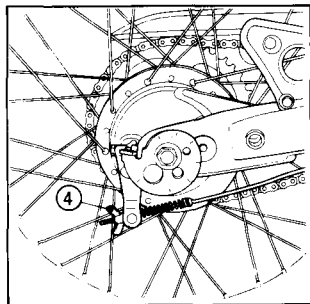

- 
3. Si fuese necesario efectuar un ajuste, girar la tuerca de ajuste del freno trasero (4).
  4. Aplicar el freno varias veces y comprobar que la rueda gire libremente cuando se suelte.
- NOTA: Cerciorarse de que la muesca de la tuerca de ajuste quede asentada sobre el pasador del brazo del freno después de haber finalizado el ajuste.**