

Installation Notes:

- Reverse the removal procedure to install the wheel.
- Make sure the tang (6) on the swingarm is located in the slot (7) in the brake panel (8).
- Adjust the right and left chain adjusters so the same index mark on both sides align with the stopper pins on the swingarm.
- Adjust the brake (page 148) and drive chain (pages 138–140).
- Torque the axle nut to 80–110 N·m (8.0–11.0 kg·m, 58–80 ft·lb).
- Apply the brake several times and check for free wheel rotation when released.

WARNING: If a torque wrench was not used for installation, see your dealer as soon as possible to verify proper assembly.

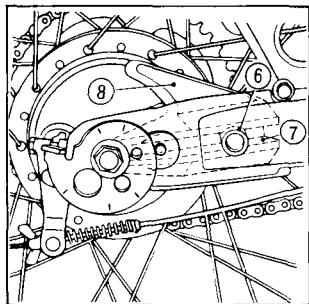

Notas sobre la instalación:

- Para instalar la rueda, seguir a la inversa el procedimiento de desmontaje.
- Cerciorarse de que la lengüeta (6) en el brazo oscilante esté situada en la ranura (7) en el panel del freno (8).
- Ajustar los reguladores izquierdo y derecho de la cadena de forma que las mismas marcas de referencia a ambos lados se alinien con los pasadores de retención en el brazo oscilante.
- Ajustar el freno (página 148) y la cadena de transmisión (páginas 138–140).
- Apretar la tuerca del eje a 80–110 N·m (8–11 kg·m).
- Aplicar el freno varias veces y comprobar si la rueda gira libremente al soltarlo.

ATENCIÓN: Si no se utilizó una llave dinamométrica para la instalación, póngase en contacto con su distribuidor para verificar el montaje apropiado.