

Bougies

	NGK	ND
Standard	DPR8EA-9	X24EPR-U9
Pour climat froid (au-dessous de 5°C)	DPR7EA-9	X22EPR-U9
Pour la conduite de grande vitesse excessive	DPR9EA-9	X27EPR-U9

1. Détacher les fils et retirer chaque bougie à l'aide de la clé spéciale de la trousse à outils.

Zündkerzen

	NGK	ND
Standard	DPR8EA-9	X24EPR-U9
Für kalles Klima (unter 5°C)	DPR7EA-9	X22EPR-U9
Für andauerndes Fahren mit	DPR9EA-9	X27EPR-U9

1. Aiehen Sie das Zündkabel ab und schrauben Sie die Zündkerze mit dem Spezialschlüssel des Werkzeugsatzes heraus.

2. Vérifier les électrodes et la partie en porcelaine, susceptibles d'être couvertes de dépôts, de calamine, ou érodées. Remplacer la bougie lorsque celle-ci est trop érodée ou encrassée. Utiliser une brosse à bougie pour le nettoyage ou une brosse en fil de fer.
3. Réajuster l'écart des électrodes à 0,8—0,9 mm (1). Mesurer à l'aide d'une jauge d'épaisseur et ajuster en courbant l'électrode latérale (2) seulement. Ne pas trop serrer.

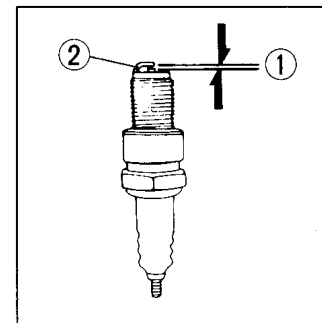

2. Überprüfen Sie die Elektroden und den mittleren Teil aus Porzellan auf Ablagerungen, Ausgebrannten Zustand oder Rußrückstände. Falls Sie ausgebrannte Elektroden oder übermäßige Ablagerungen feststellen, wechseln Sie die Zündkerze aus. Reinigen Sie verrußte oder verölte Zündkerzen mit einem Zündkerzenreiniger oder einer Drahtbürste.
3. Stellen Sie den Elektrodenabstand (1) auf 0,8—0,9 mm ein. Messen Sie den Abstand mit einer Fühlerlehre und stellen Sie ihn nur durch Beugen der Seitenelektrode (2) richtig ein. Ziehen Sie die Zündkerzen beim Einschrauben nicht zu fest an.