

## Filter à air

Le filtre à air doit être entretenu régulièrement (page 104). Si la machine est utilisée dans des endroits poussiéreux, un entretien plus fréquent pourra être nécessaire.

1. Déposer le cache gauche.
2. Déposer les vis du couvercle de filtre à air (1) et le couvercle (2)
3. Déposer l'élément de filtre à air (3) avec son support (4).
4. Laver l'élément filtrant dans un solvant propre non inflammable ou à point d'éclair élevé, puis bien le laisser sécher.

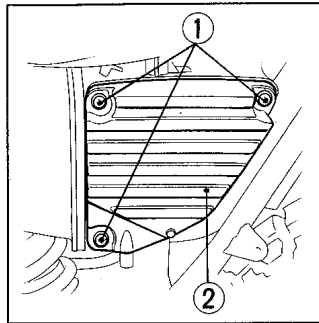

**ATTENTION: Ne jamais utiliser de l'essence ou des solvants à point d'éclair bas pour nettoyer l'élément du filtre à air. En effet, cela pourrait occasionner un feu ou une explosion.**

5. Tremper l'élément filtrant dans de l'huile pour engrenages propre (SAE 80 ou 90) jusqu'à ce qu'il en soit imbibé. L'essorer ensuite pour en faire sortir l'huile en excès.
6. Pour la repose de l'élément du filtre à air procéder à l'inverse de la dépose.

## Luftfilter

Der Luftfilter soll in regelmäßigen Zeitabständen gewartet werden (Seite 104). Wenn über staubiges Gelände gefahren wird, soll die Wartung öfters erfolgen.

1. Den linken Seitendeckel entfernen.
2. Die Luftfilterdeckelschrauben (1) und den Deckel (2) entfernen.
3. Den Luftfiltereinsatz (3) mit dem Halter (4) herausnehmen.
4. Das Element in einem nicht entzündbaren oder Hochflammpunkt-Lösungsmittel waschen und es gründlich austrocknen lassen.

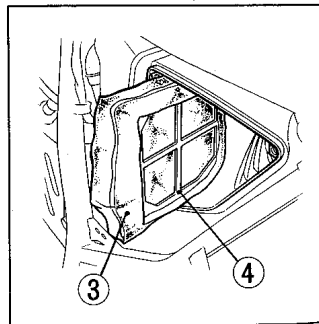

**WARNUNG: Niemals Benzin oder Lösungsmittel mit niedrigen Flammpunkt zum Reinigen des Luftfilterelementes verwenden. Es könnte ein Feuer oder eine Explosion entstehen.**

5. Das Element in Getriebeöl (SAE 80—90) tauchen und überschüssiges Öl auspressen.
6. Die ausgebauten Teile in umgekehrter Ausbaureihenfolge einbauen.