

4. Mesure la garde à la pointe du levier de poussoir de décompresseur. Pour ce réglage, desserrer le contre-écrou et agir sur l'écrou de réglage.
Gardes: 1 à 2 mm
5. Reposer toutes les pièces en inversant l'ordre de la dépose.
6. Raccorder les câbles du décompresseur aux biellettes de poussoir.
7. Mesure la garde à la pointe du levier de décompresseur manuel (5).
Garde: 5 à 8 mm
Pour régler: Desserrer le contre-écrou du décompresseur manuel (1) et agir sur l'écrou de réglage (2).

Autres contrôles:

Vérifier si le câble de décompression n'est pas vrillé et s'il ne présente pas de signes d'usure qui pourraient entraîner un grippage ou une rupture. Lubrifier le câble de décompression avec un lubrifiant pour câble en vente dans le commerce pour empêcher qu'il ne s'une ou se corrode prématurément.

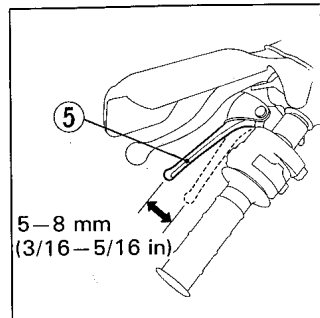

4. Das Spiel an der Spitze der Dekompressionshubhebels messen. Um einzustellen, die Kontermutter lösen und die Einstellmutter drehen.
Spiel: 1—2 mm
5. Alle Teile in umgekehrter Ausbaureihenfolge einbauen.
6. Die Dekompressorkabel an den Hubhebel anschließen.
7. Das Spiel an der Spitze des Dekompressorhebels (5) messen.
Spiel: 5—8 mm
Einstellung: Die manuelle Dekompressor-Kontermutter (1) lösen und die Einstellmutter (2) drehen.

Andere Überprüfungen:

Das Dekompressionskabel auf Kinken oder Verschleißanzeichen, welche Anhaften oder Versagen verursachen könnten, überprüfen. Den Dekompressionseilzug mit einem handelsüblichen Schmiermittel einschmieren, um vorzeitigen Verschleiß und Korrosion zu verhindern.

Fonctionnement de la commande des gaz

Contrôle des câbles:

S'assurer que la rotation de la poignée des gaz est régulière de la position de fermeture complète à la position d'ouverture complète. Effectuer ce contrôle en tournant le guidon entièrement à gauche, puis entièrement à droite. Contrôler l'état des câbles de commande des gaz depuis la poignée des gaz jusqu'au carburateur. Si les câbles sont vrillés, usés par frottement ou mal acheminés, ils doivent être remplacés ou réacheminés. Vérifier si les câbles ne sont pas trop tendus ou soumis à des efforts aux positions de butée droite et gauche du guidon. Graisser les câbles des gaz avec un lubrifiant pour câble en vente dans le commerce pour éviter qu'ils ne s'usent et ne se corrodent prématurément.

ATTENTION: Pour la sécurité du fonctionnement du moteur et pour sa nervosité, il est impératif que les câbles des gaz soient correctement réglés.

Gasdrehgriff Funktion

Seilzug Überprüfen:

Die Funktion des Gasdrehgriffes von der völlig geschlossenen bis zur völlig geöffneten Position überprüfen. Bei der ganz linken und ganz rechten Lenkposition überprüfen. Den Zustand der Seilzüge vom Gasdrehgriff bis zum Vergaser überprüfen. Wenn die Seilzüge verknickt, abgerieben oder nicht richtig vorlegt sind, sollen sie ausgetauscht oder neuverlegt werden. Die Seilzüge auf Spannung an der völlig linken wie auch an der völlig rechten Lenkposition nachprüfen.

Die Seilzüge mit einem handelsüblichen Schmiermittel einschmieren, um vorzeitigen Verschleiß und Korrosion zu verhüten.

WARNUNG: Zum sicheren Betrieb und ungewolltem Motoransproch, sollen die Seilzüge richtig eingestellt werden.