

### Réglage de la chaîne de transmission:

Pour régler la chaîne de transmission:

1. Desserrer l'écrou (1) de l'axe de roue.
2. Desserrer le contre-écrou (2) et faire tourner les écrous de réglage (3) dans le sens des aiguilles d'une montre ou dans le sens inverse pour, respectivement, augmenter ou diminuer le jeu de la chaîne. Aligner les repères des tendeurs (4) sur les marques de référence (5) se trouvant des deux côtés du bras oscillant. Bien resserrer le contre-écrou.
3. Lors du réglage de la chaîne, vérifier l'étiquette d'indication d'usure de celle-ci. Si, après avoir donné (6) à la chaîne un mou de 30 à 40 mm, la bande rouge de l'étiquette du tendeur de chaîne se trouve alignée sur la marque de repère, c'est que la chaîne est excessivement usée et doit être remplacée.

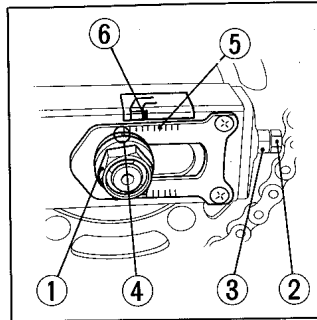

### Einstellung der Antriebskette:

Um die Antriebskette einzustellen:

1. Die Hinterachsenmutter (1) lösen.
2. Die Kontermutter (2) lösen und die Einstellmutter (3) im Uhrzeigersinn bzw. im Gegenuhzeigersinn drehen, um den Kettendurchhang jeweils zu erhöhen bzw. zu vermindern. Die Kettenspanner-Indexmarken (4) auf beiden Seiten der Schwinge auf die gleiche Referenzmarke (5) ausrichten. Die Kontermutter fest anziehen.
3. Beim Einstellen der Kette den Kettenverschleißaufkleber überprüfen. Falls der rote Bereich (6) auf dem Ketteneinstellaufkleber mit der Indexmarke nach dem Einstellen der Kette auf 30-40 mm Durchhang übereinstimmt, ist die Kette verschlissen und muß erneuert werden.

**PRECAUTION:** La partie inférieure du cadre risque d'être endommagée si le jeu de la chaîne est supérieur à 60 mm.

4. Serrer l'écrou d'axe de roue.  
Couple de serrage de l'écrou d'axe de roue arrière: 80 à 110 N·m (8,0 à 11,0 kg·m)
5. Contre-vérifier la tension de la chaîne.
6. La garde à la pédale de frein arrière se modifie lorsque l'on repositionne la roue arrière pour régler la tension de la chaîne. Vérifier la garde à la pédale de frein et la régler s'il y a lieu.

### Lubrification et nettoyage:

La chaîne de transmission sur cette moto est munie des petits joints toriques entre ses flasques de coulisse. Les joints toriques peuvent être endommagés par les nettoyeuses à vapeur, laveuses à haute pression et par certaines solutions. Nettoyer la chaîne au moyen du kérosène. Essuyer à fond et lubrifier avec de l'huile pour engrenages SAE 80 ou 90 seulement. Les lubrifiants de chaîne de qualité commerciale peuvent contenir certaines solutions qui peuvent être nocives aux joints toriques en caoutchouc.

**VORSICHT:** Ein zu starker Kettendurchhang von 60 mm und mehr kann zu einer Beschädigung des Unterteils des Rahmens führen.

4. Die Hinterachsmutter anziehen.  
Hinterachsmutteranzugsmoment: 80—110 N·m (8,0—11,0 kg·m)
5. Den Kettendurchhang nachkontrollieren.
6. Das freie Spiel des Bremspedals wird beim Wiedereinsetzen des Hinterrads zur Einstellung der Kettenspannung beeinflusst. Überprüfen Sie das freie Spiel des Bremspedals und korrigieren Sie es erforderlichenfalls.

### Schmieren und reinigen:

Die Antriebskette dieses Motorrades ist zwischen den Kettenlaschen mit kleine O-Ringen ausgestattet. Diese O-Ringe können durch Dampfreiniger, Hochdruckwaschanlagen und bestimmte Lösungsmittel beschädigt werden. Reinigen Sie die Kette mit Petroleum. Trocken wischen und nur mit Getriebeöl SAE 80 oder 90 ölen. Im Handel erhältliche Kettenschmiermittel können Lösungsmittel enthalten, die eine Beschädigung der O-Ringe aus Gummi verursachen.