

- Poser l'trier par dessus le dique en veillant à ne pas endommager les plaquettes de frein.
- Après avoir remonté la roue, appuyer plusieurs fois sur le frein et vérifier que la roue tourne bien librement lorsqu'on le relâche.

ATTENTION: Si une clé dynamométrique n'a pas été utilisée pour reposer la roue, faire vérifier le montage par un concessionnaire-Honda aussitôt que possible.

- Passen Sie den Bremssattel auf die Bremsscheibe und achten Sie dabei darauf, die Bremsbeläge nicht zu beschädigen.
- Ziehen Sie nach dem Einbau des Rades die Bremse mehrfach an und prüfen Sie, ob sich das Rad nach dem Loslassen der Bremse frei drehen läßt.

WARNUNG: Wenn Sie zum Anziehen keinen Drehmoment Schlüssel zur Verfügung haben, lassen Sie den Einbau sobald wie möglich von Ihrer Werkstatt überprüfen.

Dépose de la roue arrière

1. Soulever la roue AR au-dessus du sol en plaçant un support sous le moteur 2.
2. Retirer l'écrou de réglage du frein AR (1) et désaccoupler la tige de commande du frein (2) de la biellette de frein (3).
3. Desserrer l'écrou de l'axe de roue AR (4).
4. Desserrer les deux écrous de réglage de chaîne (5) de sorte que la roue arrière puisse être déplacée complètement en avant pour obtenir une flèche maximum de la chaîne secondaire.
5. Déplacer la roue arrière en avant. Retirer la chaîne secondaire de la grande couronne.
6. Déposer la roue arrière avec l'axe de roue arrière.

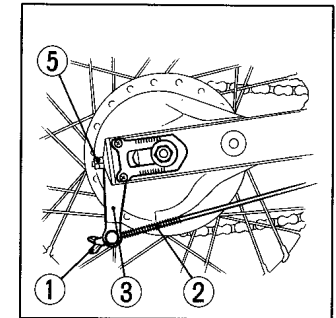

Ausbau des Hinterrades

1. Eine Stütze unter den Motor stellen, um das Hinterrad vom Boden abzuheben.
2. Die Einstellmutter (1) der Hinterradbremse entfernen, und die Bremsstange (2) vom Bremsarm (3) aushängen.
3. Die Hinterachsmutter (4) lösen.
4. Beide Kettenspannmutter (5) lösen, bis die Antriebskette maximal gelockert ist, damit das Hinterrad bis zum Anschlag nach vorne geschoben werden kann.
5. Das Hinterrad nach vorne schieben. Die Kette vom Abtriebskettenrad abnehmen.
6. Das Hinterrad mit der Hinterachse abnehmen.

