

4. Verwijd de linker remslanggeleider (7) door de bout (8) te verwijderen.
5. Verwijder de linker remklauw (9) van het vorkbeen door de bevestigingsbouten (10) te verwijderen.
6. Verwijder de moeren (11) van de voorashouder en verwijder de voorashouder (12).
7. Schroef de vooras (13) los. Verwijder het wiel.

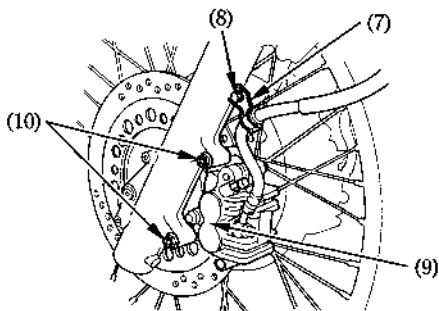

- (7) Remslanggeleider
- (8) Bout
- (9) Linker remklauw
- (10) Bevestigingsbouten

**OPMERKING:**

\*Trek de remhevel niet aan wanneer het voorwiel van de motorfiets verwijderd is. De remzadelzuiger zal uit de cilinder gedreven worden, met een verlies van remvloeistof als gevolg. Als dit gebeurt, moet u het remsysteem door uw erkende Honda dealer laten nazien.

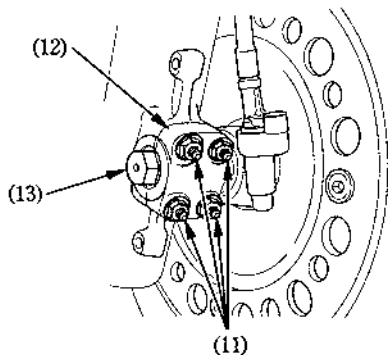

- (11) Moeren van voorashouder
- (12) Voorashouder
- (13) Vooras

85

4. Verwijd de linker remslanggeleider (7) door de bout (8) te verwijderen.
5. Verwijder de linker remklauw (9) van het vorkbeen door de bevestigingsbouten (10) te verwijderen.
6. Verwijder de moeren (11) van de voorashouder en verwijder de voorashouder (12).
7. Schroef de vooras (13) los. Verwijder het wiel.

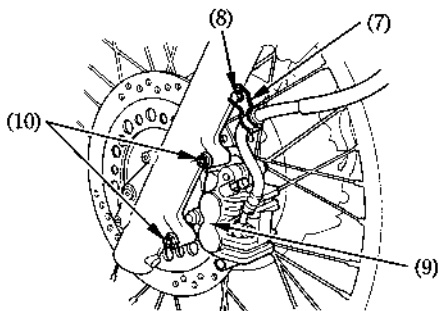

- (7) Remslanggeleider
- (8) Bout
- (9) Linker remklauw
- (10) Bevestigingsbouten

**OPMERKING:**

\*Trek de remhevel niet aan wanneer het voorwiel van de motorfiets verwijderd is. De remzadelzuiger zal uit de cilinder gedreven worden, met een verlies van remvloeistof als gevolg. Als dit gebeurt, moet u het remsysteem door uw erkende Honda dealer laten nazien.

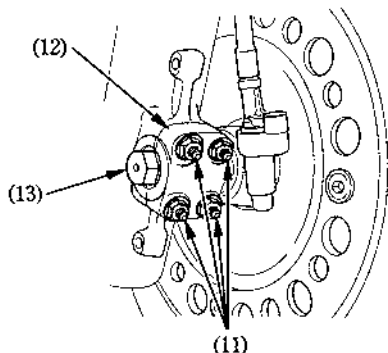

- (11) Moeren van voorashouder
- (12) Voorashouder
- (13) Vooras

85