

Controllare che il livello del liquido sia al di sopra del segno di livello minimo (1) con la motocicletta mantenuta dritta.

Il liquido dei freni deve essere aggiunto al serbatoio quando il livello raggiunge il marchio LOWER (1). Rimuovere le viti (2), il coperchio del serbatoio (3), la piastra del diaframma (4) ed il diaframma (5). Riempire il serbatoio fino al marchio del livello superiore (6) con liquido per freni DOT 4 proveniente da un contenitore sigillato. Reinstallare il diaframma, la piastra del diaframma ed il coperchio. Stringere saldamente le viti.

Altri controlli:

Accertarsi che non ci siano perdite di liquido freni. Controllare che le tubazioni e gli organi di unione non presentino segni di usura o crepe.

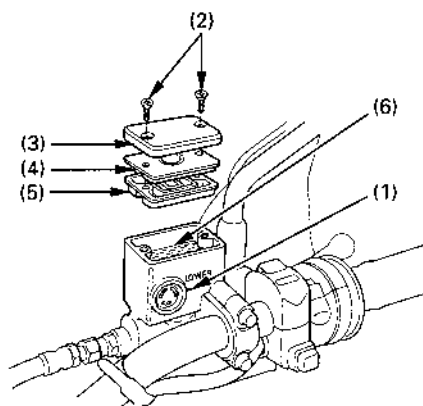

- (1) Contrassegno del livello inferiore (LOWER)
- (2) Viti
- (3) Coperchio serbatoio
- (4) Piastra del diaframma
- (5) Diaframma
- (6) Contrassegno del livello superiore (UPPER)

Controllare che il livello del liquido sia al di sopra del segno di livello minimo (1) con la motocicletta mantenuta dritta.

Il liquido dei freni deve essere aggiunto al serbatoio quando il livello raggiunge il marchio LOWER (1). Rimuovere le viti (2), il coperchio del serbatoio (3), la piastra del diaframma (4) ed il diaframma (5). Riempire il serbatoio fino al marchio del livello superiore (6) con liquido per freni DOT 4 proveniente da un contenitore sigillato. Reinstallare il diaframma, la piastra del diaframma ed il coperchio. Stringere saldamente le viti.

Altri controlli:

Accertarsi che non ci siano perdite di liquido freni. Controllare che le tubazioni e gli organi di unione non presentino segni di usura o crepe.

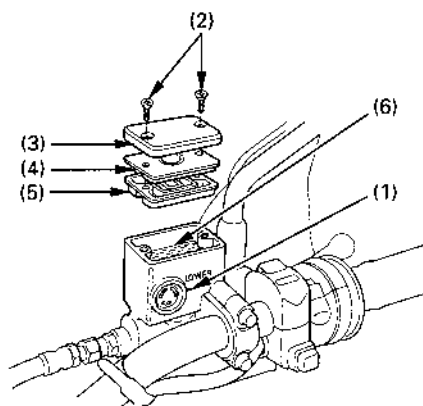

- (1) Contrassegno del livello inferiore (LOWER)
- (2) Viti
- (3) Coperchio serbatoio
- (4) Piastra del diaframma
- (5) Diaframma
- (6) Contrassegno del livello superiore (UPPER)