

4. Togliere la guida del flessibile del freno sinistro (7) dopo aver svitato il bullone (8).
5. Togliere il complesso (9) della pinza sinistra dalla gamba della forcella, dopo aver svitato i bulloni (10) di bloccaggio.
6. Togliere i dadi del supporto del perno della ruota anteriore (11) e il supporto dell'assale della ruota (12).
7. Svitare il assale (13). Togliere la ruota.

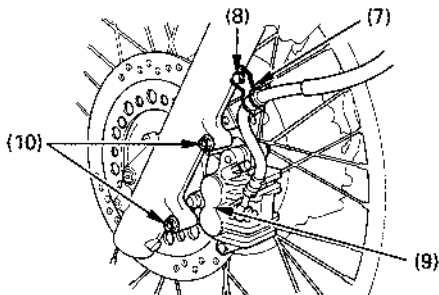

- (7) Guida del flessibile del freno
- (8) Bullone
- (9) Complesso della pinza sinistra
- (10) Bulloni di fissaggio

NOTA:

- * Non schiacciare la leva del freno con la ruota rimossa dalla motocicletta, perché altrimenti il pistone della pinza viene forzato fuori dalla pompa e si causa la perdita di liquido freni. In tal caso è necessario l'intervento di manutenzione del circuito dei freni. Per questo servizio rivolgersi ad un concessionario Honda autorizzato.

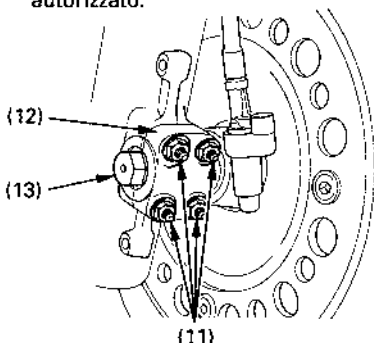

- (11) Dadi di sostegno
- (12) Supporto dell'assale
- (13) Assale

4. Togliere la guida del flessibile del freno sinistro (7) dopo aver svitato il bullone (8).
5. Togliere il complesso (9) della pinza sinistra dalla gamba della forcella, dopo aver svitato i bulloni (10) di bloccaggio.
6. Togliere i dadi del supporto del perno della ruota anteriore (11) e il supporto dell'assale della ruota (12).
7. Svitare il assale (13). Togliere la ruota.

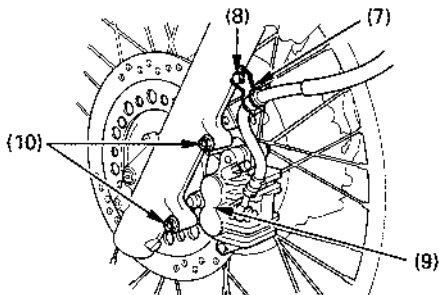

- (7) Guida del flessibile del freno
- (8) Bullone
- (9) Complesso della pinza sinistra
- (10) Bulloni di fissaggio

NOTA:

- * Non schiacciare la leva del freno con la ruota rimossa dalla motocicletta, perché altrimenti il pistone della pinza viene forzato fuori dalla pompa e si causa la perdita di liquido freni. In tal caso è necessario l'intervento di manutenzione del circuito dei freni. Per questo servizio rivolgersi ad un concessionario Honda autorizzato.

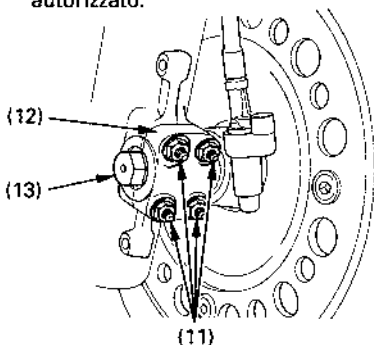

- (11) Dadi di sostegno
- (12) Supporto dell'assale
- (13) Assale