

3. Check the clearance of both valves by inserting the feeler gauge (3) between the tappet adjusting screw (4) and valve stem.  
Standard tappet clearance: In. 0.05 mm (0.002 in)  
Ex. 0.05 mm (0.002 in)
4. Adjustment is made by loosening the lock nut (5) and turning the screw (4). After tightening the lock nut (5), recheck the clearance.

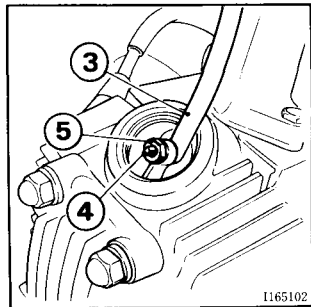

- 
3. Verifique la luz de las dos válvulas insertando un calibrador de espesor (3) entre el tornillo de ajuste del levanta-válvulas (4) y el vástago de válvulas.  
La luz de válvulas normal es: In, 0,05 mm  
Ex, 0,05 mm
  4. Se efectúa el ajuste aflojando la contra-tuerca (5) y dando vueltas al tornillo (4). Después de apretar la contra-tuerca (5), vuelva a verificar la luz.