

C-7

Garfo Dianteiro

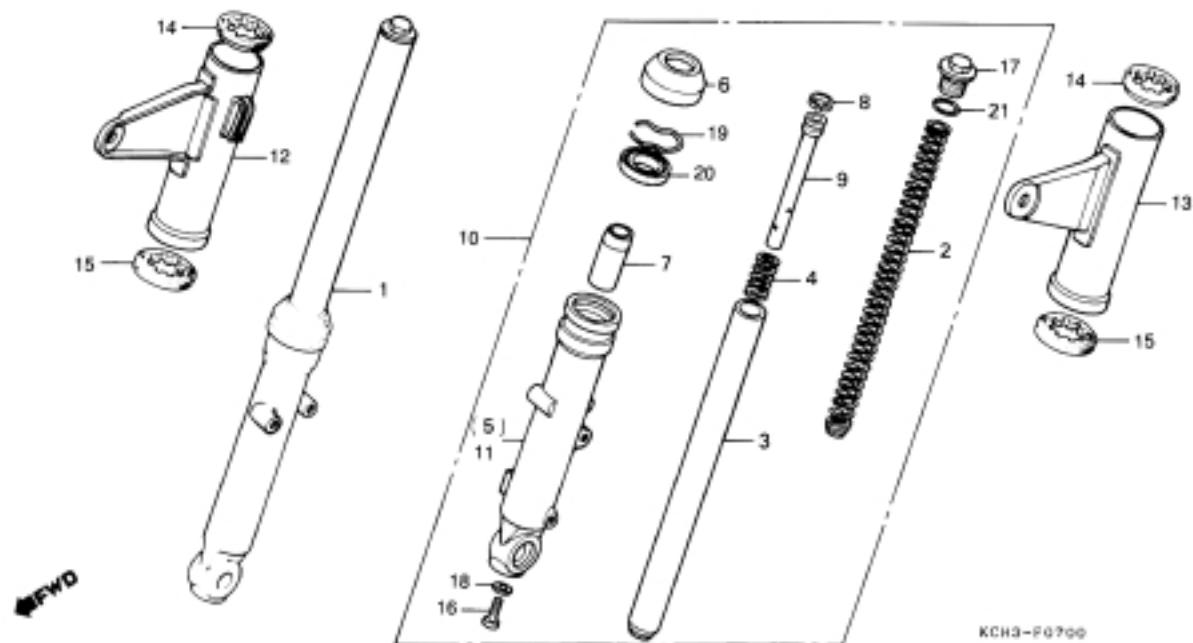

Item de serviço	T.M.O.	Ref. Nº	Nº da peça	Descrição	Otd. CARGO	Otd. TITAN	Nota	Nº de série
Conj. Garfo Diant.0,4 (Adicionar 0,1 Por Unidade)		1	51400-KY0-861	Garfo Diant. Dir; Conj.....	1	1		
Mola, Garfo Diant.....0,2		2	51401-383-722	Mola, Garfo Diant.	2	2		
Cilindro Interno, Garfo Diant.0,6 (Adicionar 0,3 Por Unidade)		3	51410-KY0-861	Cilindro Interno, Garfo Diant.	2	2		
Capa, Garfo Diant. (Adicionar 0,1 Por Unidade)		4	51412-383-721	Mola, Batente Garfo Diant.....	2	2		
Cilindro Ext. Inf., Garfo Diant.0,7 (Adicionar 0,3 Por Unidade)		5	51420-KY0-861	Cilindro Ext. Inferior Dir., Garfo Diant.....	1	1		
Retentor Óleo, 27 x 39 x 10,5 (Adicionar 0,3 Por Unidade)		6	51425-149-841	Cilindro Ext. Inferior Dir., Garfo Diant. *Y-ECT* Amarelo Trigo-Correio.....	1	-	Cargo/ECT	
		7	51432-383-721	Guarnição, Garfo Diant.	2	2		
		8	51437-383-721	Vedador Inferior, Óleo.....	2	2		
		9	51470-383-723	Anel, Pistão	2	2		
		10	51500-KY0-861	Tubo, Inferior Interno.....	2	2		
		11	51500-KY0-861	Garfo Diant. Esq; Conj.	1	1		
		12	51602-KY0-910	Garfo Diant. Esq; Conj. *Y-ECT* Amarelo Trigo-Correio.....	1	-	Cargo/ECT	
		13	51606-KY0-910	Cilindro Ext. Inferior Esq., Garfo Diant.	1	1		
		14	51606-KCH-750	Cilindro Ext. Inferior Esq., Garfo Diant. *Y-ECT* Amarelo Trigo-Correio.....	1	-	Cargo/ECT	
		15	51621-397-630	Capa, Garfo Diant. Dir.	1	1		
		16	51622-397-710	Capa, Garfo Diant. Dir.	1	1		
		17	90116-383-721	Capa, Garfo Diant. Esq.....	1	1		
		18	90123-383-721	Capa, Garfo Diant. Esq.....	1	1		
		19	90544-283-000	Coxim Superior, Garfo Diant.	2	2		
		20		Coxim Inferior, Garfo Diant.	2	2		
		21		Parafuso Allen, 8 mm	2	2		
				Parafuso Garfo Diant.....	2	2		
				Arruela Especial, 8 mm.....	2	2		